



Wóz paszowy

## Ciągane wozy paszowe i wybieraki silosowe szufłowe



# Verti-Mix

## jeden dla wszystkich

### Nadstawki

Dwie różne wysokości nadstawek dają możliwość elastycznego dopasowania wozu do aktualnych potrzeb gospodarstwa.

### Ślimak mieszający IMS

Różne warianty i pozycje noży umożliwiają indywidualne dopasowanie do różnych właściwości komponentów pokarmowych. W ten sposób uzyskuje się jednorodną mieszankę i najlepszą jakość paszy.

### Urządzenie ważące

Różne modele pozwalają na precyzyjną kontrolę i karmienie w zależności od potrzeb.



### Indywidualne warianty wysypu

Różne warianty wysypu gwarantują indywidualne dopasowanie do różnych warunków..

### Dyszel

Wąski i dlatego zwiny. Łatwa wymiana zaczepu z dolnego na górny jak również łatwa regulacja wysokości.

## Verti-Mix

docenią to Państwo:

### 1. Jakość mieszania

...ponieważ tylko dobrze odżywione krowy są zdrowe i wydajne!

### 2. Oszczędność

...ponieważ potrzeba mniej paliwa!

### 3. Wydajność / szybkość

...ponieważ szybko uzyskuje się jednorodny pokarm!

### 4. Elastyczność

...ponieważ maszynę można dopasować do indywidualnych potrzeb gospodarstwa!

### 5. Niezawodność

...ponieważ zwierzęta muszą być karmione przez 365 dni w roku!

Skorzystajcie Państwo z naszego ponad 30-letniego doświadczenia w technice wozów paszowych i zostańcie jednym z naszych ponad 20.000 gospodarstw referencyjnych.

## Spis treści

Ślimak mieszający IMS	4
IMS warianty wyposażenia	5-7
Verti-Mix 40/50/70	8-9
Verti-Mix-L	10
Verti-Mix Professional	12-13
Verti-Mix Double K	14-15
Verti-Mix Expert	16-17
Verti-Mix Double	18
Verti-Mix Triple	19
Nadstawki	20-21
Warianty wysypu	22-25
Wysyp ściółki do boksów	26-27
Warianty wyposażenia	28-29
Dane techniczne	30-34
Wybierak silosowy szuflowy	35

## Dlaczego mieszać pokarm?

- Jednorodnie wymieszane składniki sprawiają iż krowy nie mogą wybierać sobie z pokarmu tego co chcą
  - wyższa młeczność dzięki lepszej zawartości składników
  - wszystkie zwierzęta są fizjologicznie zadbane i mniej podatne na choroby
  - zdrowe, żywotne krowy dają większą rentowność
- Oszczędność czasu i ułatwienie pracy
- Kontrola dawek pokarmowych przy pomocy opcjonalnie dostępnych urządzeń ważących
- Możliwość wykorzystania niedrogich produktów ubocznych z przemysłu

## Uniwersalny talent

### Ślimak mieszający IMS (Intensywny System Mieszania)

Ślimaki mieszające IMS –  
zmiennosc i siła dla każdej pracy.

Dzięki opatentowanemu przestawianiu noży ślimak mieszający IMS może zostać ustawiony każdorazowo optymalnie do potrzeb. Wytrzymała i niewymagająca dużych nakładów konserwacyjnych przekładnia kątowna zapewnia długą wytrzymałość również w niekorzystnych warunkach

Wóz paszowy Strautmann Verti-Mix znacząco przyczynia się do wzrostu produkcji mleka w nowoczesnych gospodarstwach. Idealna geometria zbiornika i ślimak mieszający IMS są dodatkowo wspierane przez nowo opracowany i stopniowany ślimak z elementami 60 stopni. Wszystko to zapewnia:

- mniejsze zapotrzebowanie na moc
- zachowanie struktury pokarmu
- homogeniczne mieszanie
- oszczędność paliwa dzięki krótszemu czasowi mieszania

Doskonała jakość mieszania i sprawdzona zwrotność zapewniają absolutną wydajność w każdych warunkach.

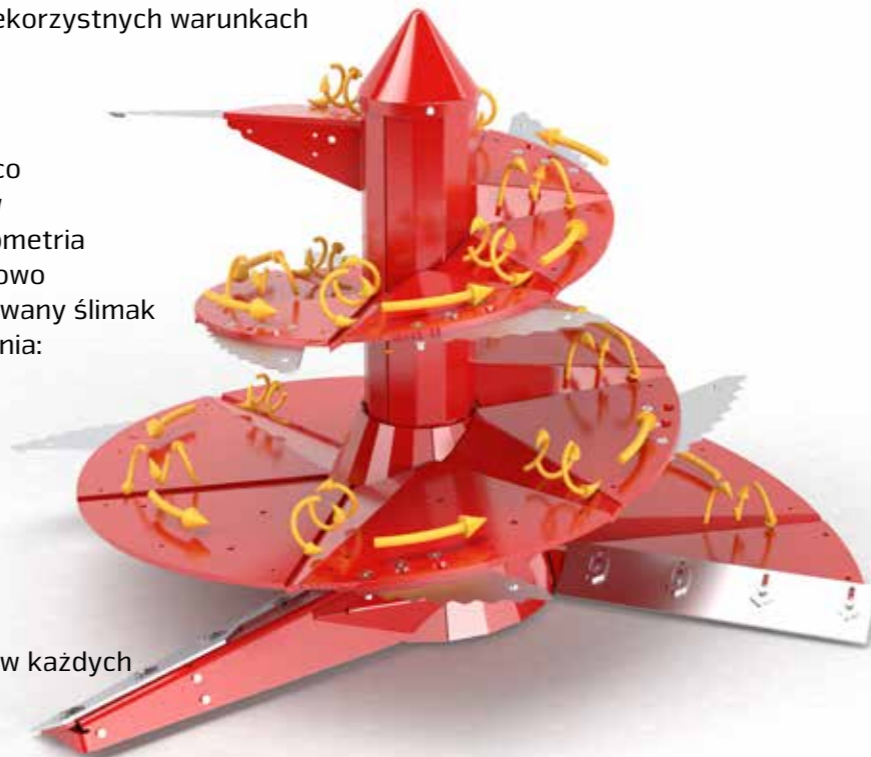

**Regulowany początek ślimaka / zgarniacz**  
Regulowane listwy zgarniające na początku ślimaka i przy zgarniaczu zapewniają, że najdrobniejsze składniki są podnoszone z podłogi i jednorodnie wymieszane z resztą pokarmu.



#### Wytrzymały rdzeń

„Sercem” ślimaka mieszającego IMS jest wytrzymała i trwała przekładnia. Dużowymiarowe łożyska rolkowe, podwójne uszczelnienie i duża komora smarowa zapewniają stabilność oraz długie okresy między kolejnymi konserwacjami.



#### Wydajne mieszanie

Idealne dopasowanie geometrii ślimaka mieszającego i odległości od ścianki zbiornika tworzy podstawę do szybkiego i jednorodnego mieszania.

## Wydłużenie żywotności – oszczędność pieniędzy!

### Ochrona ślimaka poprzez opcjonalne nakładki „INNODUR”



#### Innodur Basic:

Przykręcane do ślimaka elementy ze stali nierdzewnej o grubości 5 mm i szerokości 100 mm z zachowaniem odpowiednich zakładek. Mogą być szybko i łatwo zamontowane nawet na ślimakach które nie są w nie wyposażone eliminując potrzebę czasochłonnego spawania ich do ślimaków.

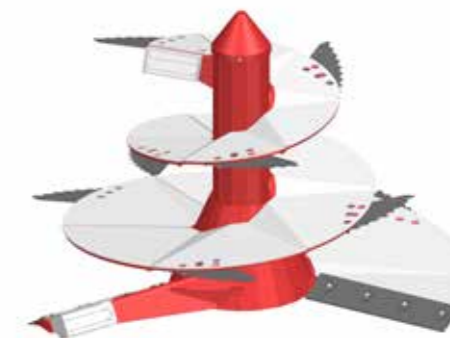

#### Innodur Pro:

Elementy ze stali nierdzewnej pokrywające całą powierzchnię ślimaka o grubości 5 mm. Mogą być szybko i łatwo zamontowane nawet na ślimakach które nie są w nie wyposażone eliminując potrzebę czasochłonnego spawania ich do ślimaków.

Jeśli ślimak mieszający wymieniany jest w momencie gdy grubość blach wynosi 5 mm

Standardowo grubość blachy ślimaka to 15 mm

- 10 mm materiał ścieralny

Heavy-Duty ślimak 20 mm

- 15 mm materiał ścieralny

→ żywotność większa o 50% = 50 % mniejsze koszty zużycia

## Wyłożenie zbiornika okładziną ze stali nierdzewnej

Racje żywieniowe o wysokiej zawartości kukurydzy (>75 % substancji suchej w całej racji żywieniowej), wykazują zwiększoną zawartość kwasu mlekowego. Kwas ten atakuje zbiornik i sprzyja błyskawicznemu powstawaniu rdzy. Wyłożenie zbiornika okładziną ze stali nierdzewnej skutecznie temu zapobiega.

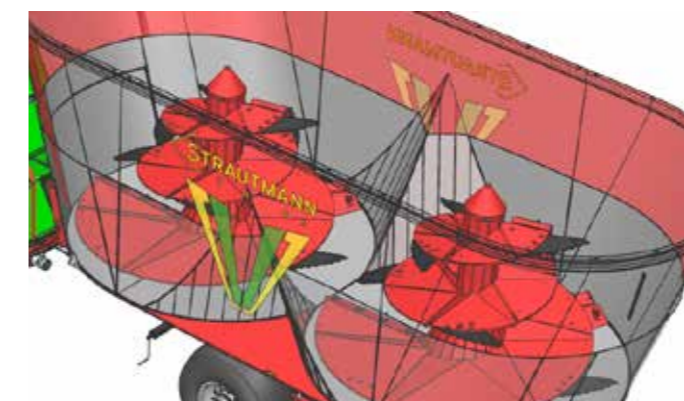

- elementy ze stali nierdzewnej
- elementy ścian bocznych o grubości 1,5 mm i wysokości 90 cm
- płyta podłogowa o grubości 3 mm
- dostępne również później z elementami ścian bocznych o grubości 3mm

## Indywidualne wyposażenie dla Państwa potrzeb

Specjalne warianty wyposażenia umożliwiają jeszcze lepsze dopasowanie ślimaka mieszającego IMS do indywidualnych potrzeb gospodarstwa:



- Nóż krótki, montowany standardowo



- Nóż długi, montowany opcjonalnie idealnie nadaje się do rozdrabniania balotów z kisonki oraz ze słomy.

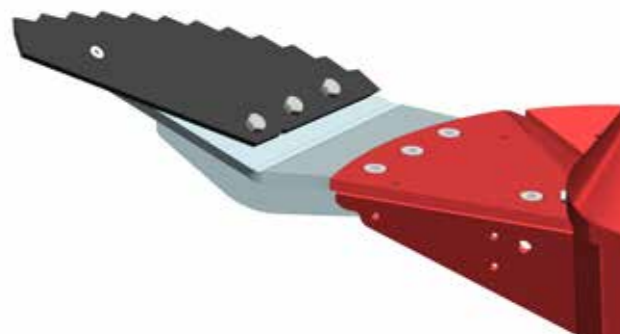

Nóż do balotów jest idealny do rozdrabniania okrągłych balotów.

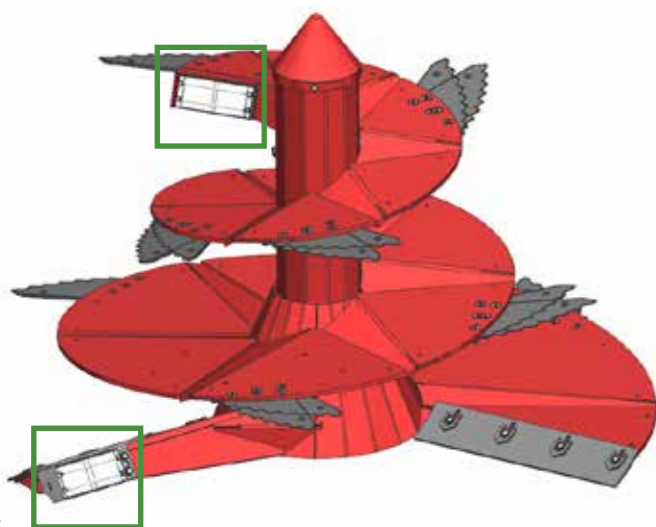

### System magnesów

Metaliczne ciała obce mogą znajdować się w każdego rodzaju kisonce. System magnesów firmy Strautmann (montowany opcjonalnie) znajdujący się bezpośrednio na ślimaku mieszającym gwarantuje optymalną ochronę zdrowia zwierząt.



## Większe bezpieczeństwo dla zwierząt!

Dzwonek ochronny pomiędzy ślimakiem mieszającym a przekładnią Koaxial

- Wykonany z wytrzymałego tworzywa sztucznego
- Zalecane przy mieszaniu kompaktowym (kompaktowe TMR) lub przy dodawaniu dużej ilości wody
- Niezawodna ochrona przed osadzaniem się paszy pomiędzy ślimakiem a przekładnią

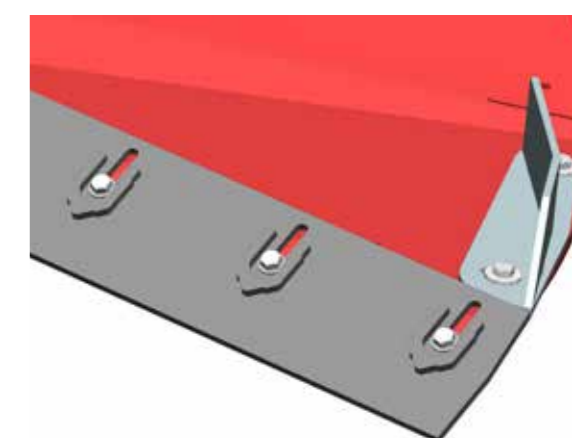

### Zgarniacz

Specjalnie opracowany „zgarniacz” dla dawek pokarmowych ubogich w strukturę (kompaktowe TMR) zapewnia dodatkowy efekt mieszania i lepszy ruch paszy w zbiorniku.



Wydajność po 14 dniach korzystania z magnesów (obraczka jako referencja dół prawo na obrazku)

## Verti-Mix 40/50/70

### najlepsze mieszanie dla pojemności do 7 m<sup>3</sup>

Trzy najmniejsze modele ciągniętego wozu paszowego, Verti-Mix 40/50/70, gwarantują najwyższą jakość pokarmu i dokładność mieszania – również przy najmniejszych dawkach pokarmowych. Przy pojemności do 7m<sup>3</sup> jednorazowo można nakarmić 50 krów



#### Prosty wysyp

- Wysyp pokarmu poprzez stronne wysypy
- Do wyboru lewo i / lub prawo
- Luźny, równy wysyp paszy
- Środkowe umieszczenie wysypów zapewnia równomierny i szybki wysyp paszy



#### Drabinka

- Ułatwia dodawanie składników takich jak np składniki mineralne
- Ocynkowana dla długiej żywotności
- Składana przy Verti-Mix 40/50



Dane techniczne	Verti-Mix 40	Verti-Mix 50	Verti-Mix 70
<b>Wymiary</b>			
Długość [m]	3,62	3,62	4,20
Szerokość z jednostronnym wysypem [m]	1,79	1,79	2,06
Szerokość z obustronnym wysypem [m]	1,88	1,88	2,16
Wysokość [m]	1,92 (2,07 z nadstawką 150 mm)	2,18 (2,33 z nadstawką 150 mm)	2,12 (2,37 z nadstawką 250 mm)
Grubość ścian zbiornika [mm]	6	6	6
Grubość płyty podłogowej [mm]	12	12	15
<b>Masa własna</b>			
Masa własna urządzenia podstawowego [kg]	1.600	1.600	2.300
<b>Pojemność</b>			
Pojemność bez nadstawek [m <sup>3</sup> ]	4	5	6
Pojemność z nadstawką 150mm [m <sup>3</sup> ]	4,5	5,5	-
Pojemność z nadstawką 250mm [m <sup>3</sup> ]	-	-	7

Zastrzeżone prawo do zmian technicznych

## Verti-Mix-L

jednorodne mieszanie, głęboki załadunek do 12,5 m<sup>3</sup>



Verti-Mix-L z inteligentnie ustawioną osią idealnie nadaje się do niskich obór. W zależności od ogumienia i nadstawek można osiągnąć bardzo niską wysokość maszyny 2,15 m. Problemu nie stanowi również załadunek za pomocą pojazdu o ograniczonej wysokości.

Dane techniczne	Verti-Mix 75-L	Verti-Mix 90-L	Verti-Mix 105-L	Verti-Mix 125-L
<b>Wymiary</b>				
Długość [m]	4,57	4,57	4,70	4,72
Szerokość z wysypem jednostronnym [m]	2,26	2,26	2,38	2,38
Szerokość z wysypem obustronnym [m]	2,36	2,36	2,48	2,48
Rozstaw kół (z najmniejszym ogumieniem) [m]	1,91	1,91	1,91	1,91
Prześwit między zbiornikiem a podłożem (z najmniejszym ogumieniem) [m]	0,53	0,53	0,53	0,53
Odstęp środek oko dyszla – środek osi [m]	4,13	4,13	4,26	4,26
<b>Masa własna</b>				
Urządzenie podstawowe od około [kg]	2.700	3.000	3.200	3.600
<b>Dopuszczalna masa całkowita</b>				
Obciążenie podporowe [kg]	2.100	2.400	2.500	2.500
Techniczna dopuszczalna masa całkowita 15 km/h oś pojedyncza [kg]	8.300	8.600	8.700	8.700
<b>Pojemność</b>				
Wykorzystywana pojemność [m <sup>3</sup> ]	7,5	9,0	10,5	12,5
<b>Osie</b>				
Rozstaw kół [mm]	1.650	1.650	1.650	1.650
<b>Zbiornik</b>				
Grubość ścian zbiornika [mm]	8	8	8	8
Płyta podłogowa [mm]	18	18	18	18
Długość zbiornika wymiar wewnętrzny w tym pierścień przeciwwysypowy [m]	1,55	1,92	1,92	2,21
<b>Wysokość maszyny uzależniona od ogumienia przy osi pojedynczej</b>				
30 x 11.5 - 14,5 [m]	2,09	2,29	2,42	2,68
250-15 18 (18 PR) [m]	2,09	2,29	2,42	2,68
10.0/75-15.3 (18 PR) [m]	2,10	2,30	-	-
400/60-15,5 (18 PR) [m]	2,12	2,32	2,45	2,71

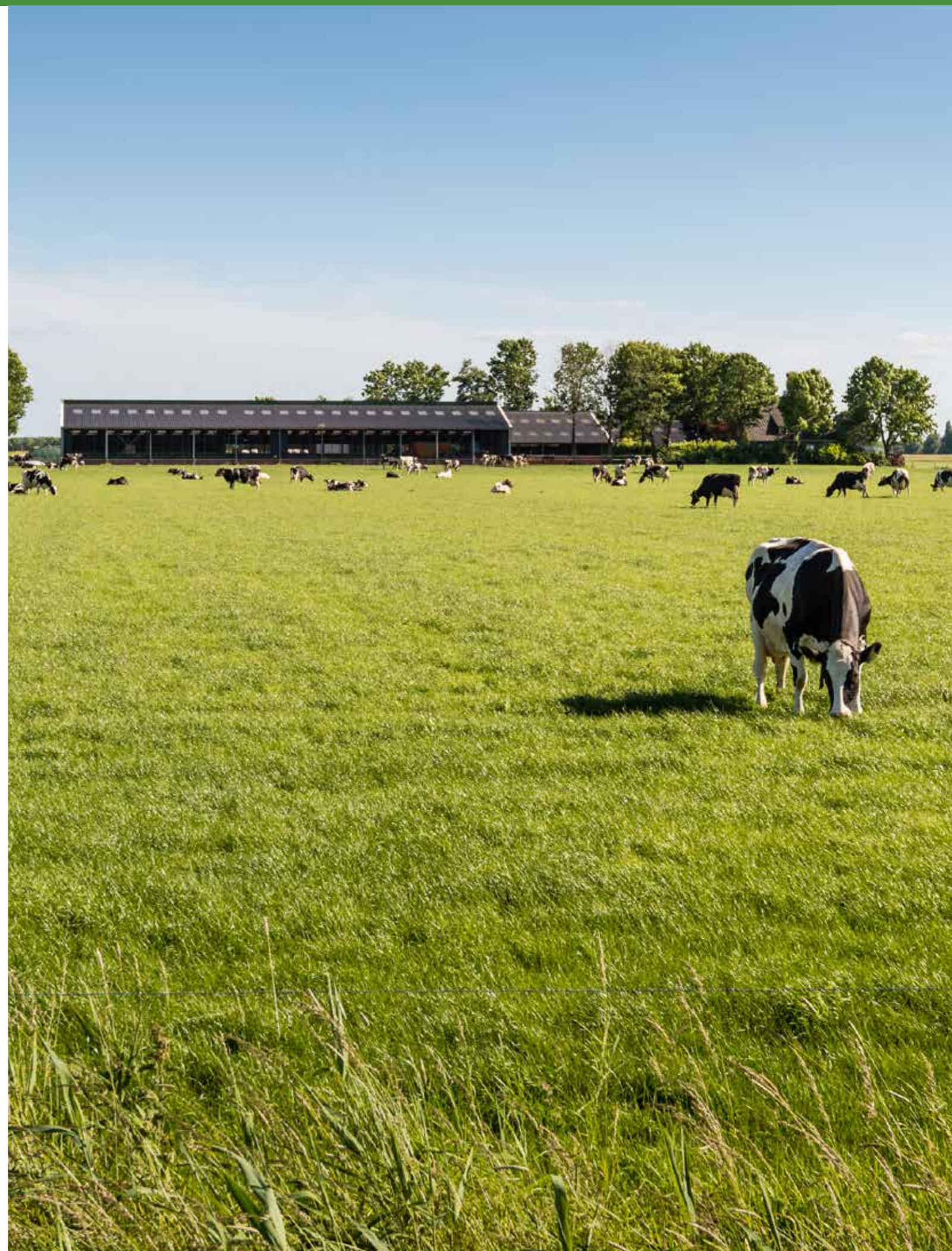

## Verti-Mix Professional Single kompakowy, zwinnie i wytrzymały



- Powiększone okna wysypowe (+100 mm)
- Objętość mieszania od 7,5 do 14,5 m<sup>3</sup>
- Przeprojektowana, kompaktowa część przednia z ramą i dyszlem
- Niezwykle zwrotna maszyna, nawet na wąskie podwórza i obory
- Krótkie podwozie w standardzie umożliwia dobrą zwrotność i maksymalną widoczność
- Prowadzenie przewodów hydraulicznych: niskie koszty utrzymania, odporne na zużycie i bezpieczne w utrzymaniu

Dane Techniczne	VM 75	VM 90	VM 105	VM 125	VM 120	VM 145
<b>Wymiary</b>						
Użyteczna objętość mieszania [m <sup>3</sup> ]	7,5	9,0	10,5	12,5	12,0	14,5
Długość [m]	4,48	4,54	4,76	4,91	4,84	4,99
Długość z przenośnikiem taśmy poprzecznej tył [m]	4,69	4,69	4,84	4,84	4,99	4,99
Szerokość z przenośnikiem taśmy poprzecznej [m]	2,16	2,16	2,28	2,28	2,42	2,42
Długość z przenośnikiem taśmy poprzecznej tył [m]	1,78	1,78	2,04	2,04	2,23	2,23
<b>Masa własna</b>						
z przenośnikiem poprzecznym [kg]	3.300	3.500	3.900	4.300	4.500	4.900
przy wysypie obustronnym [kg]	3.100	3.300	3.700	4.100	4.300	4.700
<b>Dopuszczalna masa całkowita</b>						
Dopuszczalne obciążenie podporowe [kg]	1.000	1.000	1.200	1.200	1.400	1.400
Techniczna dopuszczalna masa całkowita 15 km/h [kg]	8.000	8.000	12.000	12.000	12.200	12.200
Dopuszczalna masa całkowita 25 km/h [kg]	7.000	7.000	9.000	9.000	11.400	11.400
<b>Zapotrzebowanie na moc [kW]</b>						
bez przekładni zmianowej	26	31	37	41	47	54
z przekładnią zmianowej 14,4/26 obr/min	18	22	26	30	29	34
<b>Zapotrzebowanie na moc [PS]</b>						
bez przekładni zmianowej	35	42	50	56	64	73
z przekładnią zmianowej 14,4/26 obr/min	25	30	35	41	40	46
<b>Oś</b>						
Rozstaw kół [mm]	1.520	1.520	1.650	1.650	1.720	1.720
<b>Zbiornik</b>						
Grubość ścian mieszalnika [mm]	8,00	8,00	8,00	8,00	8,00	8,00
Podłoga mieszalnika [mm]	18,00	18,00	18,00	18,00	18,00	18,00
Długość mieszalnika wymiary wewnętrzne bez pierścienia przeciwwysypowego [m]	3,14	3,26	3,47	3,63	3,67	3,82
<b>Wysokość maszyny w zależności od ogumienia [m]</b>						
250/70-15	2,38	2,58				
10.0/75-15,3	2,42	2,62				
400/60 15,5	2,48	2,68	2,81	3,07	2,92	3,17
30 x 11,5-14,5			2,72	2,98		
435/50 R19,5			2,89	3,16	2,99	3,24
8.15-15					2,82	3,07

## Verti-Mix Professional Double Kompaktowy cud



- Powiększone okna wysypowe (+100 mm)
- Objętość mieszania od 11,5 do 24,5 m<sup>3</sup>
- Przeprojektowana, kompaktowa część przednia z ramą i dyszlem
- Niezwykle zwrotna maszyna, nawet na wąskie podwórza i obory
- Krótkie podwozie w standardzie umożliwia dobrą zwrotność i maksymalną widoczność
- Prowadzenie przewodów hydraulicznych: niskie koszty utrzymania, odporne na zużycie i bezpieczne w utrzymaniu

Dane Techniczne	VM 115 Double	VM 165 Double	VM 205 Double	VM 245 Double
<b>Wymiary</b>				
Użyteczna objętość mieszania [m <sup>3</sup> ]	11,5	16,5	20,5	24,5
Długość [m]	6,13	6,72	6,98	7,28
Długość z przenośnikiem taśmy poprzecznej [m]	6,67	7,16	7,27	7,53
Szerokość z przenośnikiem taśmy poprzecznej [m]	1,96	2,16	2,28	2,43
Szerokość z jednostronnym wysypem [m]	2,06	2,27	2,38	2,53
Szerokość z obustronnym wysypem [m]	2,16	2,37	2,48	2,63
Szerokość zewnętrzna koła [m]	2,08	2,08	2,26	2,26
<b>Masa własna</b>				
z obustronnym wysypem [kg]	5.200	5.950	6.900	7.600
z przenośnikiem poprzecznym [kg]	5.400	6.150	7.100	7.800
<b>Dopuszczalna masa całkowita</b>				
Dopuszczalne obciążenie podporowe [kg]	1.800	1.800	1.800	1.800
Techniczna dopuszczalna masa całkowita 15 km/h [kg]	11.800	12.600	12.600	12.600
<b>Zapotrzebowanie na moc [kW]</b>				
bez przekładni zmianowej	61 kW	72 kW	100 kW	107 kW
z przekładnią zmianowej 14,4/26 obr/min	38 kW	44 kW	62 kW	67 kW
<b>Zapotrzebowanie na moc [PS]</b>				
bez przekładni zmianowej	84 PS	99 PS	135 PS	146 PS
z przekładnią zmianowej 14,4/26 obr/min	52 PS	61 PS	85 PS	91 PS
<b>Oś</b>				
Rozstaw kół [mm]	1.520	1.520	1.720	1.720
<b>Zbiornik</b>				
Grubość ścian mieszalnika [mm]	8,00	8,00	8,00	8,00
Podłoga mieszalnika [mm]	18,00	18,00	18,00	20,00
Długość mieszalnika wymiary wewnętrzne bez pierścienia przeciwwysypowego [m]	4,84	5,40	5,73	6,07
<b>Wysokość maszyny w zależności od ogumienia [m]</b>				
400/60 15,5	2,44	2,70		
235/75R 17,5 bliźniak tor 1720 mm	-	-	2,80	2,91
435/50 R 19,5	2,49	2,75	2,92	3,03
235/75R 17,5, bliźniak	2,39	2,64	-	-

## Verti-Mix Double K

niska wysokość napełniania przy pojemności do 21 m<sup>3</sup>

Głębokie przejazdy lub ograniczone szerokości wysypu to dla wozu paszowego Verti-Mix Double K żaden problem. Opatentowany stożkowy zbiornik umożliwia montaż ogumienia obok zbiornika. W ten sposób wysokość załadunkowa jest niska – pomimo dużego ogumienia i pojemności do 21 m<sup>3</sup>.

Opcjonalnie dostępne urządzenie ważące dla dokładnego dozowania wszystkich składników paszy

2 ślimaki mieszające IMS dla jednorodnej racji żywnościowej



Opatentowany kształt zbiornika dla kompaktowej konstrukcji i jednocześnie dużej pojemności mieszania i dużego ogumienia 22,5 cali

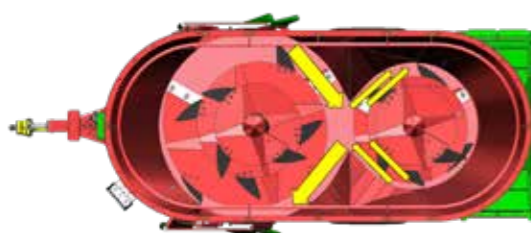

### Stożkowy kształt zbiornika

- opatentowana forma: stożkowy zbiornik, w tylnej części z mniejszym ślimakiem mieszającym
- możliwość większego przemieszania pokarmu dzięki różnym wielkościom ślimaków → intensywniejszy efekt mieszania
- więcej ruchów paszy pomiędzy przednim i tylnym ślimakiem mieszającym → krótsze czasy mieszania
- Możliwość ustawienia kół obok zbiornika bez wpływu na szerokość maszyny
- możliwość zastosowania dużego ogumienia dla doskonałej charakterystyki jazdy

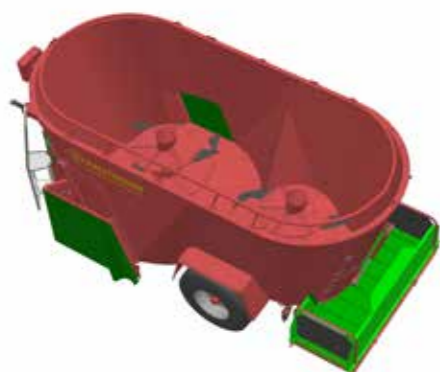

### Zróznicowane wysypy

Różne warianty wysypu (wysypy stronne, przenośnik taśmy poprzecznej) umożliwiają idealne dopasowanie maszyny do potrzeb gospodarstwa.



### Dane techniczne

	Verti-Mix 1300 Double K przy ogumieniu 315/80 R 22,5	Verti-Mix 1500 Double K przy ogumieniu 315/80 R 22,5	Verti-Mix 1800 Double K przy ogumieniu 385/65 R 22,5	Verti-Mix 2100 Double K przy ogumieniu 385/65 R 22,5
<b>Wymiary</b>				
Długość [m]	5,80	5,87	6,28	6,36
Wysokość [m]	2,36	2,58	2,61	2,86
Szerokość z przenośnikiem taśmy poprzecznej [m]	2,16	2,16	2,42	2,42
Szerokość z wysypem jednostronnym [m]	2,28	2,28	2,54	2,54
Szerokość z wysypem obustronnym [m]	2,38	2,38	2,64	2,64
Szerokość zewnętrzna kół [m]	2,17	2,17	2,45	2,45
Długość z przenośnikiem taśmy poprzecznej tył [m]	5,97	5,97	6,41	6,41
Przeswit pod zbiornikiem [m]	0,57	0,57	0,57	0,57
Odstęp środek oko dyszla – środek osi [m]	3,96	3,96	4,27	4,27
<b>Masa własna</b>				
Urządzenie podstawowe od [kg]	4.900	5.400	6.200	6.700
<b>Dopuszczalna masa całkowita</b>				
Dopuszczalne obciążenie podporowe [kg]	1.800	1.800	2.000	2.000
Technicznie dopuszczalna masa całkowita 15 km/h Oś pojedyncza [kg]	13.800	13.800	16.000	16.000
Dopuszczalna masa całkowita 25 km/h (StVZO)	11.800	11.800	12.000	12.000
<b>Oś pojedyncza [kg]</b>				
Bez przekładnie znamionowej [kW/PS]	51/70	64/84	72/99	79/108
Z przekładnią znamionową [kW/PS]	36/50	39/54	44/61	48/66
<b>Pojemność</b>				
Wykorzystywana pojemność [m <sup>3</sup> ]	13,0	15,0	18,0	21,0
<b>Osie</b>				
Rozstaw kół [mm]	1.850	1.850	2.060	2.060
<b>Zbiornik</b>				
Grubość ścian zbiornika [mm]	8	8	8	8
Płyta podłogowa [mm]	20	20	20	20
Długość zbiornika wymiar wewnętrzny w tym pierścień przeciwwysypowy [m]	4,28	4,42	4,83	4,99

## Seria Verti-Mix Expert

### Przemyślany w najdrobniejszych szczegółach

#### Odkryj przyszłość żywienia dzięki paszowozom Verti-Mix Expert!

Seria ta została przemyślana w najdrobniejszych szczegółach i oferuje idealne rozwiązanie każdemu gospodarstwu. Nie ważne, ile masz bydła, mamy idealny paszowóz dostosowany do Twoich potrzeb. Dzięki wielu opcjom co do objętości mieszania możesz wybrać jeden, dwa lub trzy ślimaki mieszające IMS. Innowacyjna koncepcja nadsawek daje gospodarstwom możliwość rozwoju bez konieczności zakupu większego paszowozu.

Wszystkie modele wyposażone są w oddzielną ramę wagi, która zapewnia dokładne wyświetlanie masy. Polegamy na sworzniach wagi jako niezawodnym połączeniu ramy z pojemnikiem.

Zainwestuj w przyszłość swojego gospodarstwa – z Ekspertem Verti-Mix podejmujesz mądrą decyzję! Wyprodukowane w Bad Laer w Niemczech, dostarczamy naszą technologię na cały świat.

Karmij wydajniej i precyzyjniej – dzięki Verti-Mix Expert!



## Verti-Mix Expert

### mieszalnik jednoślindakowy o pojemności do 16,5 m<sup>3</sup>

Verti-Mix to kompaktowy klasyk pionowych mieszalników firmy Strautmann. Innowacyjna koncepcja nadstawek sprawia, iż wozy te mogą być dostosowywane do rosnących potrzeb gospodarstwa Ślimak mieszający IMS oraz różne warianty wysypu sprawiają iż Verti-Mix jest urządzeniem uniwersalnym.

Wąski dyszel  
zapewnia zwrotność



Opatentowana  
koncepcja nadstawek  
z 2 wariantami wysokości

Ślimak IMS  
Dla jednolitego racji pokarmowej

Różne warianty wysypu  
dopasowywane indywidualnie  
do gospodarstwa  
dla jednolitego wysypu pokarmu



## Verti-Mix Double Expert

Podwójnie dobry o pojemności do 31 m<sup>3</sup>

Wóz paszowy serii Verti-Mix Double Expert wyróżnia się przede wszystkim dzięki dużej pojemności przy jednoczesnym zachowaniu swoich podstawowych wymiarów. Innowacyjny pomysł nadstawek sprawia, że wóz ten można dostosowywać do rosnących potrzeb gospodarstwa.

Opatentowana koncepcja nadstawek z 2 wariantami ich wysokości

2 Ślimaki mieszające IMS dla jednородnej racji pokarmowej



Różne warianty wysypów dopasowywane indywidualnie do gospodarstwa dla jednolitego wysypu pokarmu

Opcja: Oś tandemowa z zawieszeniem resorowym

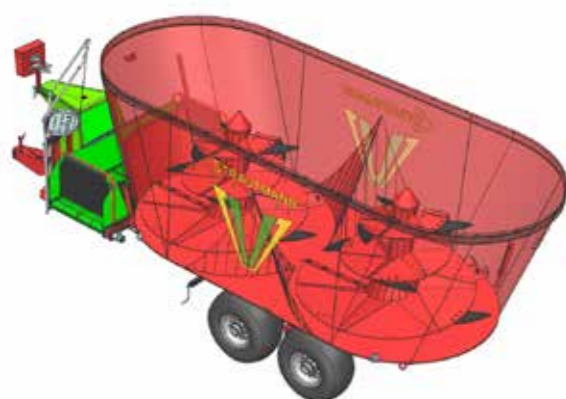

### Inteligentny mieszalnik

- dopasowana geometria zbiornika umożliwi idealne pionowe oraz poziome mieszanie pokarmu → krótsze czasy mieszania
- montowany w standardzie pierścień przeciwwysypywania dla dodatkowej stabilności → zapobiega wysypywaniu się paszy

### Układ napędowy

- napęd dwuślimakowego wozu poprzez przekładnię T-Koaxial
- każdorazowo przed przekładnią ślimaka sprzęgło ścinane
- opcjonalnie z 2-stopniową przekładnią redukcyjną

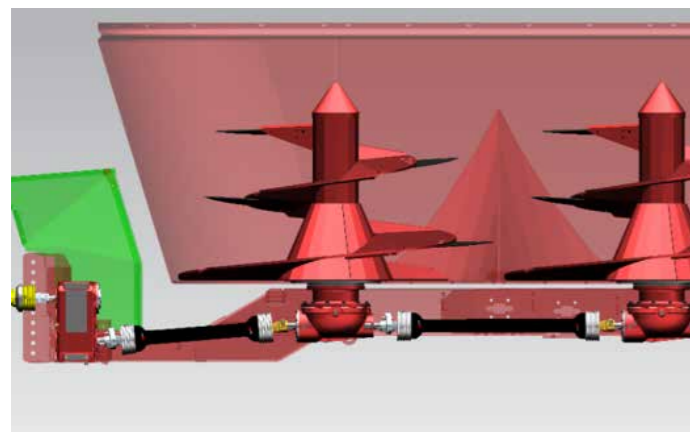

## Verti-Mix Triple Expert

3 ślimaki mieszające i pojemność do 45 m<sup>3</sup>

Dzięki Verti-Mix Triple Expert możesz mieszać duże objętości paszy jednородnie i efektywnie. Geometria zbiornika Strautmann umożliwi idealne i szybkie wymieszanie przy niewielkim zapotrzebowaniu na moc. Jednym mieszaniem możesz nakarmić nawet do 270 krów.

Specjalna geometria zbiornika dla idealnego pionowego i poziomego mieszania

Opatentowana koncepcja nadstawek z 2 wariantami wysokości

Opcjonalnie dostępna przekładnia obciążeniowa

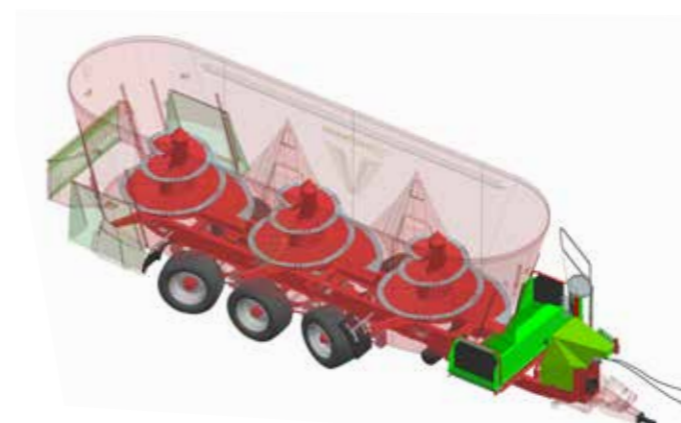

### Podwozia

Verti-Mix 3451 Triple:

- Zmontowana seryjnie sztywna oś tandemowa

Opcjonalnie :

- oś tandemowa z kierowaniem nadążnym
- oś tandemowa z kierowaniem wymuszonym
- oś tridem z kierowaniem nadążnym
- oś tridem z kierowaniem wymuszonym

Verti-Mix 4501 Triple

- montowana seryjnie oś tridem z kierowaniem nadążnym

Opcjonalnie :

- oś tridem z kierowaniem wymuszonym

### Oś resorowana

- Maksymalny komfort jazdy
- Pewniejsze prowadzenie
- Większa stabilność przy wyższych prędkościach



Opcjonalne podwozie boogie dla Verti-Mix Double



Opcjonalne zawieszenie na 4 lub 6 resorach tylko dla Verti-Mix Triple

# Gospodarstwo rośnie

## Państwa Verti-Mix rośnie wraz z nim

Opatentowane żłobienie na górnej krawędzi daje zbiornikom firmy Strautmann dodatkową sztywność i stabilność. Stanowi ono podstawę dla wymiennych nadstawek, za pomocą których można dostosować pojemność zbiornika do wymagań eksploatacyjnych gospodarstwa.

### Państwa zalety:

- elastyczne zwiększanie pojemności zbiornika w zależności od wymagań gospodarstwa
- tłoczenie zbiornika gwarantuje jego maksymalną stabilność
- rozłożenie wszystkich komponentów na maksymalną objętość mieszalnika



Pełne wykorzystanie objętości zbiornika. W zależności od potrzeb gospodarstwa można wybrać dwa warianty nadstawek.

Wewnętrzny pierścień przeciwwypowy zapewniający optymalne wykorzystanie zbiornika przy niskich przejazdach nadstawek.

W połączeniu z nadstawkami pierścień przeciwwypowy nadal jest używany



# Właściwy Verti-Mix Expert dla potrzeb Państwa gospodarstwa...

- karmienie 6-8 krów na m<sup>3</sup> przy jednokrotnym karmieniu dziennym (w zależności od składników / zawartości substancji suchej)
- wskazane objętości to rzeczywiste objętości mieszania. Ślimaki mieszające są już odjęte od objętości

Typ	Szerokość zbiornika	Wysokość zbiornika*	Objętości mieszalnika (m <sup>3</sup> )		
VM 951	2,16 m	2,30 m	7,5	8,5	9,5
VM 1251	2,28 m	2,58 m	10	11	12,5
VM 1401	2,42 m	2,76 m	12	13	14
VM 1651	2,42 m	2,94 m	13,5	15	16,5
VM 1501 D	1,96 m	2,28 m	12	13,5	15
VM 1801 D	2,16 m	2,34 m	14	16	18
VM 2401 D	2,28 m	2,66 m	19	21,5	24
VM 3101 D	2,42 m	3,11 m	25	28	31
VM 3451 T	2,28 m	2,80 m	28,5	31,5	34,5
VM 4501 T	2,42 m	3,13 m	38	41,5	45

Zastrzeżone prawo do zmian technicznych

\*z najmniejszymi oponami

## Warianty wysypu dopasowane do Państwa gospodarstwa



W przypadku wysypów stronnych ułożenie wariantów wysypu zapewnia równomierny wysyp pokarmu.

- luźny, równomierny rozkład pokarmu
- pozycja wysypu w optymalnym miejscu wozu paszowego w stosunku do przepływu materiału w zbiorniku
- pokarm nie jest rozjeżdżany przez maszynę
- pokarm nie gromadzi się na zasuwie

Do wyboru różne warianty wysypu dopasowane do potrzeb Państwa gospodarstwa.

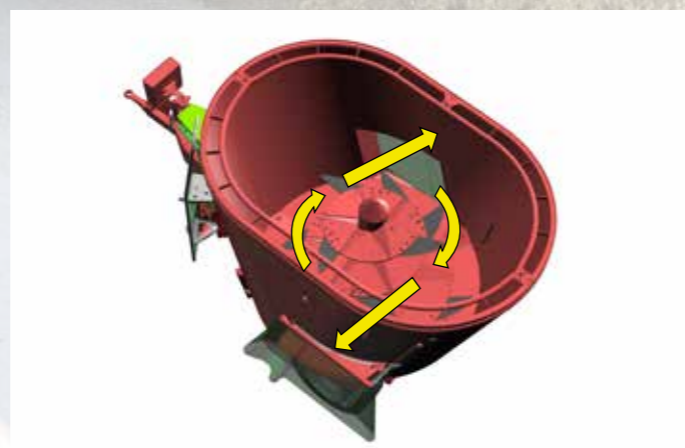

- Delikatne odkładanie paszy poprzez przestawiane ślizgawki wysypowe**  
Odkładanie paszy wspomagane jest przez przestawiane ślizgawki wysypowe. Boczne ślizgawki uruchamiane są mechanicznie poprzez zasuwę
- składa się do pozycji spoczynku przy zamkniętej zasuwie – resztki pokarmu nie spadają na tor jazdy
  - zapewnia odkładanie paszy na zewnątrz toru jazdy maszyny – koła nie przetaczają się po wysypanej paszy



- Wysyp przy wąskich gankach paszowych**
- komfortowe karmienie również w wąskich gankach paszowych wspomagają zasuwę stronne zamontowane z tyłu za kołami
  - wysyp jednostronny lub obustronny sprawia, że pasza jest swobodnie składowana za kołami\*



- Wysyp tył po środku\***
- dla centralnego składowania paszy na stole
  - idealny do dozowania premiksów w silosach



- Wysyp stronny z przedłużeniem taśmy\***
- wysyp z hydraulicznie składanym przedłużeniem taśmy
  - zmienna szerokość otwarcia wysypu, opcjonalnie, za pomocą ręcznego przełącznika przestawianie prędkości lub poprzez E-Control
  - umożliwia to dozowanie pokarmu do wyżej położonych koryt paszowych

## Równomiernie i luźno rozłożona taśma przenośnika Strautmann

Wygodne wysypywanie w zasięgu wzroku. Sprawdzone przenośnik poprzeczny Strautmann o szerokości 830 mm dzięki otwartej konstrukcji rozładowuje wymieszaną paszę po prawej lub lewej stronie maszyny, w miejscu dobrze widocznym dla kierowcy. Zmienne prędkości taśmy za sprawą różnych silników lub opcja bezpośredniej regulacji umożliwiają dopasowanie odległości składowania paszy aż po samo ogrodzenie. Przystawianie prędkości to wyposażenie opcjonalne, które dostępne jest w wersji mechanicznej lub elektrycznej. Napęd przenośnika taśmy poprzecznej standardowo wyposażony jest w pływający silnik olejowy. Dlatego praca taśmy jest niezwykle cicha i nie ma zagrożenia naprężania łożysk. Przenośnik taśmy poprzecznej połączony jest bezpośrednio ze zbiornikiem. W ten sposób resztki paszy są ważone na taśmie co gwarantuje dokładny wysyp paszy.

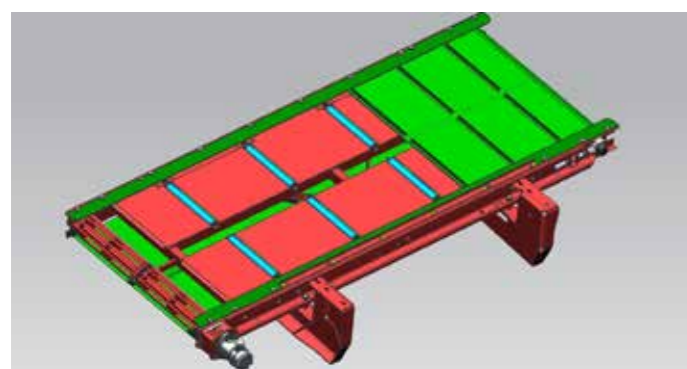

### Kratowe rolki prętowe

Sprawdzone **kratowe rolki prętowe** zapewniają wysoką trakcję rolek napędowych oraz antypoślizgowe przenoszenie mocy. Zapobiega to gromadzeniu się materiału na rolce oraz dzięki delikatnemu ugięciu taśmy zwiększa żywotność taśmy przenośnika.



### Przenośnik taśmy poprzecznej przód

- czyste i równomierne składowanie pokarmu
- doskonała widoczność z siedzenia operatora maszyny na wysyp paszy
- zmienne szerokości otwarcia wysypu dzięki opcjonalnej regulacji prędkości za pomocą sterownika ręcznego lub E-Control
- opcjonalnie dostępny 2 silnik hydrauliczny dla obustronnego napędu
- Opcja: Przesuwany przenośnik poprzeczny



### Przenośnik taśmy poprzecznej tył

- czyste i równomierne składowanie pokarmu
- idealny do wysypu w korytach
- doskonała widoczność z tyłu poprzez dostępną opcjonalnie kamerę tylną
- zmienne szerokości otwarcia wysypów przez opcjonalną regulację prędkości za pomocą sterownika ręcznego lub E-Control
- Opcja: Przesuwany przenośnik poprzeczny

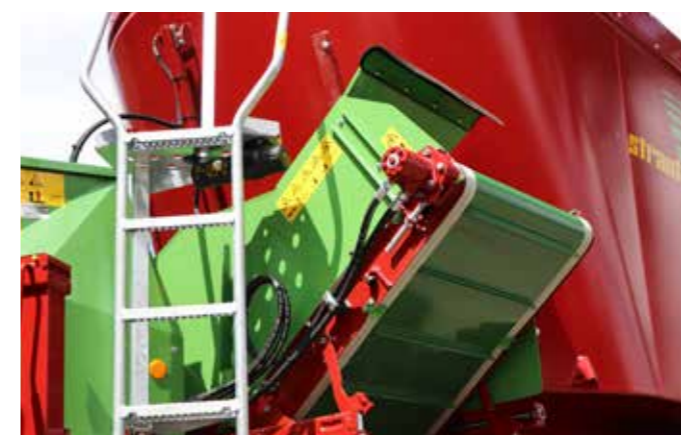

### Taśma V z przodu

- taśma z przesunięciem bocznym (25 cm po obu stronach) i regulacją wysokości (0-55 cm)
- w standardzie 2 silniki hydrauliczne
- dla różnorodnych warunków w oborze
- składowanie w odległości od maszyny lub w wysokich korytach



### Przenośnik taśmy poprzecznej z hydraulicznie składowanym przedłużeniem taśmy

- czyste i równomierne składowanie paszy
- umożliwia wysyp paszy do wyżej położonych koryt
- dzięki hydraulicznemu mechanizmowi obrotowemu kompaktowe wymiary pomimo zwiększonej szerokości wyładunku
- zmienne warianty wysypu dzięki opcjonalnej regulacji prędkości za pomocą ręcznego sterownika lub E-Control

## Maszyna podwójnego zastosowania management boksów przy pomocy Verti-Mix

### Dodatkowe wykorzystanie Verti-Mix jako urządzenia wyściełającego

2 kg ściółki na dzień wymaga jedna wysokowydajna krowa – przy 100 krowach jest to więcej niż 6 ton na miesiąc. Dzięki temu opcjonalnemu wyposażeniu wozu paszowego można go wykorzystać również do takich prac.



### Walce wyściełające \*

Im czystsze i bardziej sterylne boksy tym zdrowsze zwierzęta. Idealnie do wyściełania nadaje się słoma, torf, trociny jak również wapno. Po wymieszaniu w zbiorniku mieszanka jest wysypywana przy pomocy walców wyściełających aż po same końce boksów – wygodnie i niezawodnie dla maksymalnego komfortu zwierząt i zdrowia wymion. Nieużywany walec można hydraulicznie złożyć do pozycji transportowej.

\*tylko w połączeniu z obsługą elektryczną



Walce doprowadzające

### Walce doprowadzające

- ustawienie przed dmuchawą wyładowniczą umożliwia przerwanie wyrzutu poprzez zatrzymanie walca
- szczególnie zalecane w przypadku bardziej wilgotnych mieszanek ściółkowych i wysypu paszy do wyżej położonych koryt



### Dmuchawa do słomy\*\*

- Ślimak mieszający IMS bez wysiłku rozdrabnia balot słomy i rozpruszcza go
- mechanicznie napędzana dmuchawa do słomy wyrzuca mieszankę ściółki na odległość 20m
- elektrohydrauliczna obsługa funkcji dmuchawy do słomy
- standardowo wylot dmuchawy znajduje się po prawej stronie w kierunku jazdy
- odległość wyrzutu regulowana jest hydraulicznie za pomocą kolanka wylotowego

Zastrzeżone prawo do zmian technicznych



Zastrzeżone prawo do zmian technicznych

### Przestawianie wieżyczki obrotowej

- Opcjonalnie przestawianie wieżyczki obrotowej
- Dmuchawa wyładownicza może być obracana hydraulicznie od wysypu w kierunku jazdy w prawo przy lewostronnym wysypie

\*\*nie dostępne w Verti-Mix 40/50/70, Verti-Mix-L, Verti-Mix Double K, Verti-Mix Triple (dmuchawa do słomy dostarczana tylko z mocowaniem z przodu)

# Obsługa, ważenie i pozostałe warianty wyposażenia wybór należy do Państwa

## Warianty obsługi Strautmann

Firma Strautmann uwzględnia indywidualne życzenia klientów również przy wyborze sposobu obsługi maszyny. Wybór trybu pracy zależy od wymagań użytkownika.



### 1. Bezpośrednie podłączenie do ciągnika

Warunek:

Jedno podwójnie działające urządzenie sterujące dla każdej funkcji ma sens, jeżeli:

- ... ciągnik jest rzadko odłączany
- ... wóz paszowy wyposażony jest tylko w jeden wysyp stronny

### 2. Obsługa poprzez ciągnia Bowdena

Warunek:

Jedno podwójnie działające urządzenie sterujące na ciągniku lub alternatywnie jedno pojedynczo działające urządzenie sterujące z wolnym biegiem powrotnym przydatne, jeżeli:

- ... do maszyny podłączony będzie ciągnik starszego typu z niewielką ilością zespołów sterujących

### 3. Obsługa elektryczna

Warunek:

Podwójnie działające urządzenie sterujące na ciągniku lub alternatywnie zespół sterujący jednostronnego działania ze swobodnym powrotem przydatny, gdy:

- ... na pierwszym miejscu stawiamy komfort oraz wzrost wydajności
- ... dostępnych jest zbyt mało urządzeń sterujących dla funkcji maszyny



Przeciwostrza (przesławianie hydrauliczne)



Kamera cofania & Reflektor roboczy



Monitor dla kamery cofania



Zaczep kulowy K80



Lejek dla składników mineralnych



Oświetlenie

## Urządzenie ważące

Urządzenie ważące jest ważną częścią wozu paszowego. Tylko poprzez dokładne określenie ilości poszczególnych komponentów można w pełni wykorzystać wydajność wozu paszowego.

Urządzenia ważące PTM Advance Super USB i CowConnect Box są kompatybilne z Wi-Fi a odpowiednie oprogramowania sprzedawane są oddzielnie.



PTM AV 75 pilot do zdalnego sterowania

### 1. Programowalne urządzenie ważące PTM HL 50

PTM HL 50 jest podstawowym modelem urządzenia ważącego firmy Strautmann.

- 50 receptur z 30 komponentów
- bilansowanie
- akustyczny / optyczny sygnał
- kompatybilne z pilotem AV 70 dla wygodnej obsługi komputera urządzenia ważącego bezpośrednio z pojazdu załadowczego

### 2. Programowalne urządzenie ważące PTM Advance Super USB

Pełna kontrola karmienia wraz z rejestracją czasu ma fundamentalne znaczenie dla optymalizacji kosztów w gospodarstwach

- 150 receptur
- z 99 komponentów, 30 do wykorzystania na recepturę
- możliwość podłączenia kilku dodatkowych urządzeń
- opcjonalnie: bezprzewodowa komunikacja z komputerem domowym poprzez antenę Wi-Fi

### 3. CowConnect Box dodatkowo sworznie ważące i mocowanie

- łatwa obsługa za pomocą aplikacji na smartfonie
- własna sieć Wi-Fi

CowConnect Terminal

- mini terminal lub wygodny wyświetlacz 8"
- do obsługi urządzenia ważącego
- wygodna praca z pojazdu załadowczego
- idealny do użytku mobilnego

Alternatywnie: użyj własnego smartfona z Wi-Fi jako terminala!



Dane techniczne	Verti-Mix Expert 951 7,5 / 8,5 / 9,5 [m³]	Verti-Mix Expert 1251 10,0 / 11,0 / 12,5 [m³]	Verti-Mix Expert 1401 12,0 / 13,0 / 14,0 [m³]	Verti-Mix Expert 1651 13,5 / 15,0 / 16,5 [m³]
<b>Wymiary</b>				
Długość [m]	4,65	4,87	5,07	5,10
Szerokość z przenośnikiem taśmy poprzecznej [m]	2,16	2,28	2,42	2,42
Szerokość z wysypem jednostronnym [m]	2,26	2,38	2,52	2,52
Szerokość z wysypem obustronnym [m]	2,36	2,48	2,62	2,62
Rozstaw kół [m]	1,78	2,04	2,23	2,23
Wysokość nadstawek [m]	- / 0,18 / 0,36	- / 0,18 / 0,36	- / 0,18 / 0,36	- / 0,18 / 0,36
Długość z przenośnikiem taśmy poprzecznej przód [m]	5,30	5,50	5,75	5,75
Długość z przenośnikiem taśmy poprzecznej tył [m]	4,90	5,04	5,17	5,17
Prześwit między zbiornikiem a podłożem (z najmniejszym ogumieniem) [m]	0,74	0,74	0,76	0,76
Odstęp środek oko dyszla – środek osi [m]	3,38	3,47	3,72	3,72
Odstęp środek dyszla – środek osi z przenośnikiem taśmy poprzecznej przód [m]	4,10	4,19	4,29	4,29
<b>Masa własna</b>				
Z przenośnikiem taśmy poprzecznej [kg]	3.200 / 3.250 / 3.300	3.800 / 3.900 / 4.000	4700 / 4800 / 4.900	4.900 / 5.000 / 5.100
<b>Dopuszczalna masa całkowita</b>				
Dopuszczalne obciążenie podporowe [kg]	1.000	1.200	1.400	1.400
Techniczna dopuszczalna masa całkowita 15 km/h oś pojedyncza [kg]	7.000	12.000	12.200	12.200
Dopuszczalna masa całkowita 25 km/h (StVZO) os pojedyncza [kg]	7.000	9.000	11.400	11.400
<b>Zapotrzebowanie na moc PS</b>				
Bez przekładni znamionowej 23 U/min	-	-	-	73 / 80 / 88
Z przekładnią znamionową 12,8/23 U/min	-	-	-	45 / 49 / 54
Bez przekładni znamionowej 26 U/min	35 / 39 / 42	50 / 53 / 56	64 / 69 / 74	-
Z przekładnią znamionową 14,4/26 U/min	25 / 28 / 30	35 / 38 / 41	40 / 43 / 46	-
Bez przekładni znamionowej 30 U/min	44 / 47 / 51	67 / 70 / 73	76 / 82 / 88	88 / 96 / 105
Z przekładnią znamionową 16,7/30 U/min	32 / 34 / 37	47 / 50 / 53	54 / 58 / 62	62 / 69 / 73
<b>Zapotrzebowanie na moc kW</b>				
Bez przekładni znamionowej 23 U/min	-	-	-	54 / 59 / 65
Z przekładnią znamionową 12,8/23 U/min	-	-	-	33 / 36 / 40
Bez przekładni znamionowej 26 U/min	26 / 29 / 31	37 / 39 / 41	47 / 51 / 54	-
Z przekładnią znamionową 14,4/26 U/min	18 / 21 / 22	26 / 28 / 30	29 / 32 / 34	-
Bez przekładni znamionowej 30 U/min	32 / 35 / 38	49 / 51 / 54	56 / 60 / 65	65 / 71 / 77
Z przekładnią znamionową 16,7/30 U/min	24 / 25 / 27	35 / 37 / 39	40 / 43 / 46	46 / 51 / 54
<b>Oś</b>				
Rozstaw kół [mm]	1510	1630	1740	1740
<b>Zbiornik</b>				
Grubość ścian zbiornika [mm]	8	8	8	8
Płyta podłogowa [mm]	18	20	20	20
Długość zbiornika wymiar wewnętrzny w tym pierścień przeciwysypowy [m]	2,63	2,93	3,21	3,27
435/50 R 19.5 [m]	-	2,80 / 2,98 / 3,16	2,97 / 3,15 / 3,33	3,14 / 3,32 / 3,50

Dane techniczne	Verti-Mix Expert 951 7,5 / 8,5 / 9,5 [m³]	Verti-Mix Expert 1251 10,0 / 11,0 / 12,5 [m³]	Verti-Mix Expert 1401 12,0 / 13,0 / 14,0 [m³]	Verti-Mix Expert 1651 13,5 / 15,0 / 16,5 [m³]
<b>Wysokość maszyny uzależniona od ogumienia przy osi pojedynczej</b>				
30 x 11.5 - 14,5 [m]	2,30 / 2,48 / 2,66	2,59 / 2,77 / 2,95	-	-
250-15 18 (18 PR) [m]	2,31 / 2,49 / 2,67	-	-	-
10.0/75-15.3 (18 PR) [m]	2,33 / 2,51 / 2,69	-	-	-
400/60-15,5 (14 PR) [m]	2,43 / 2,61 / 2,79	-	-	-
400/60-15,5 (18 PR) [m]	-	2,72 / 2,90 / 3,08	2,89 / 3,07 / 3,25	3,05 / - / -
400/60-15,5 (18 PR) odciążenie [kg]	-	-	9.660	9.660
8.15-15 (14 PR) ogumienie bliźniacze ślad 1500 mm [m]	-	2,58 / 2,76 / 2,94	2,76 / 2,94 / 3,12	2,94 / 3,12 / 3,30
215/75R17.5 (133) ogumienie bliźniacze [m]	-	-	2,80 / 2,98 / 3,16	2,97 / 3,15 / 3,33
435/50 R 19.5 [m]	-	2,80 / 2,98 / 3,16	2,97 / 3,15 / 3,33	3,14 / 3,32 / 3,50



Dane techniczne	Verti-Mix 1501 Double 12 / 13,5 / 15 [m³]	Verti-Mix 1801 Double 14 / 16 / 18 [m³]	Verti-Mix 2401 Double 19 / 21,5 / 24 [m³]	Verti-Mix 3101 Double 25 / 28 / 31 [m³]
<b>Wymiary</b>				
Długość [m]	6,34	6,71	7,06	7,44
Szerokość z przenośnikiem taśmy poprzecznej [m]	1,96	2,16	2,28	2,42
Szerokość z wysypem jednostronnym [m]	2,06	2,26	2,38	2,52
Szerokość z wysypem obustronnym [m]	2,16	2,36	2,48	2,62
Rozstaw kół [m]	2,03	2,03	2,25	2,37
Wysokość nadstawek [m]	- / 0,18 / 0,36	- / 0,18 / 0,36	- / 0,18 / 0,36	- / 0,18 / 0,36
Długość z przenośnikiem taśmy poprzecznej przód [m]	7,01	7,40	7,76	8,13
Długość z przenośnikiem taśmy poprzecznej tył [m]	6,61	6,98	7,27	7,55
Wysokość wysypu przenośnik taśmy poprzecznej [m]	0,79	0,81	0,81	0,92
Odstęp środek oko dyszla – środek osi [m]	4,37	4,55	4,55	4,70
Odstęp środek oko dyszla – środek osi z przenośnikiem taśmy poprzecznej przód [m]	5,03	5,24	5,24	5,40
<b>Masa własna</b>				
Z wysypem obustronnym [kg]	5.300 / 5.350 / 5.400	5.900 / 5.950 / 6.000	7.100 / 7.150 / 7.200	9.400 / 9.500 / 9.600
Z przenośnikiem taśmy poprzecznej [kg]	5.500 / 5.550 / 5.600	6.100 / 6.150 / 6.200	7.300 / 7.350 / 7.400	9.600 / 9.700 / 9.800
<b>Dopuszczalna masa całkowita</b>				
Dopuszczalne obciążenie podporowe [kg]	1.800	1.800	1.800	2.000
Dopuszczalne obciążenie podporowe, jeżeli oś jest przesunięta do przodu o 400 mm [kg]	400	-	-	-
Techniczna dopuszczalna masa całkowita 15 km/h oś pojedyncza [kg]	11.800	12.600	12.600	-
Techniczna dopuszczalna masa całkowita 15 km/h oś tandemowa [kg]	-	11.800 (Spur 1650mm) / 17.800 (Spur 1720mm)	17.800 (Spur 1720mm) / 25.800 (Spur 1930mm)	18.000 (Spur 1720mm) / 26.000 (Spur 1930mm)
Dopuszczalna masa całkowita 25 km/h (StVZO) oś pojedyncza [kg]	11.800	11.800	11.800	-
Dopuszczalna masa całkowita 25 km/h (StVZO) oś tandemowa [kg]	-	17.800 (Spur 1720mm)	17.800	18.000
<b>Zapotrzebowanie na moc PS</b>				
Z przekładnią znamionową 12,8/23 U/min	-	-	-	101 / 106 / 112
Bez przekładni znamionowej 26 U/min	84 / 92 / 102	90 / 99 / 109	130 / 139 / 146	-
Z przekładnią znamionową 14,4/26 U/min	52 / 57 / 62	54 / 61 / 67	82 / 87 / 91	-
Bez przekładni znamionowej 30 U/min	99 / 109 / 120	114 / 124 / 133	142 / 155 / 166	-
Z przekładnią znamionową 16,7/30 U/min	62 / 67 / 73	71 / 76 / 82	99 / 106 / 111	113 / 125 / 133
<b>Zapotrzebowanie na moc kW</b>				
Z przekładnią znamionową 12,8/23 U/min	-	-	-	75 / 78 / 83
Bez przekładni znamionowej 26 U/min	61 / 67 / 75	66 / 72 / 80	95 / 102 / 107	-
Z przekładnią znamionową 14,4/26 U/min	38 / 42 / 45	39 / 44 / 49	60 / 64 / 67	-
Bez przekładni znamionowej 30 U/min	72 / 80 / 88	83 / 91 / 97	104 / 114 / 122	-
Z przekładnią znamionową 16,7/30 U/min	45 / 49 / 53	52 / 55 / 60	72 / 78 / 81	83 / 91 / 97

Dane techniczne	Verti-Mix 1501 Double 12 / 13,5 / 15 [m³]	Verti-Mix 1801 Double 14 / 16 / 18 [m³]	Verti-Mix 2401 Double 19 / 21,5 / 24 [m³]	Verti-Mix 3101 Double 25 / 28 / 31 [m³]
<b>Oś</b>				
Rozstaw kół [mm]	1.520	1.520 / 1.650 / 1.720	1.720 / 1.930	1.720 / 1.930
<b>Zbiornik</b>				
Grubość ścian zbiornika [mm]	8	8	8	8
Płyta podłogowa [mm]	18	20	20	20
Długość zbiornika wymiar wewnętrzny w tym pierścien przeciw wysypowy [m]	4,40	4,77	5,19	5,67
<b>Wysokość maszyny uzależniona od ogumienia przy osi pojedynczej</b>				
400/60-15,5 (18 PR) [m]	2,43 / 2,61 / 2,79	-	-	-
400/60-15,5 (18 PR) ślad 1500 mm, środkowa pozycja osi [m]	2,38 / 2,56 / 2,74			
8.15-15 (14 PR) ogumienie bliźniacze ślad 1500 mm [m]	2,30 / 2,48 / 2,66	2,34 / 2,52 / 2,70		
8.15-15 (14 PR) ogumienie bliźniacze, ślad 1500 mm, środkowa pozycja osi [m]	2,28 / 2,46 / 2,64			
215/75 R 17.5 (133) ogumienie bliźniacze, ślad 1500 mm, środkowa pozycja osi [m]	2,35 / 2,52 / 2,70			
215/75R17.5 (133) ogumienie bliźniacze [m]	2,36 / 2,54 / 2,72	2,37 / 2,55 / 2,73		
235/75R 17.5, ogumienie bliźniacze, ślad 1720 mm [m]			2,66 / 2,84 / 3,02	
435/50 R 19.5 [m]	2,51 / 2,69 / 2,87	2,52 / 2,70 / 2,88	2,80 / 2,98 / 3,16	
435/50 R 19.5 ślad 1500 mm pozycja osi po środku [m]	2,49 / 2,67 / 2,85			
455/45R 22.5, ślad 1720 mm [m]			2,85 / 3,03 / 3,21	
<b>Wysokość maszyny uzależniona od ogumienia przy osi tandemowej</b>				
10.0/75-15,3 oś tandemowa ślad 1650 mm [m]		2,40 / 2,58 / 2,76		
235/75 R 17,5 [m]				3,11 / 3,29 / 3,47
400/60-15.5 (18 PR), ślad 1720 mm [m]		2,51 / 2,69 / 2,87	2,80 / 2,98 / 3,16	
435/50 R 19.5, ślad 1930 mm [m]			2,89 / 3,07 / 3,25	3,23 / 3,41 / 3,59
435/50 R 19.5 oś tandemowa, ślad 1720 mm [m]		2,55 / 2,73 / 2,91	2,84 / 3,02 / 3,20	3,19 / 3,37 / 3,56



Dane techniczne	Verti-Mix 3451 Triple 28,5 / 31,5 / 34,5 [m³]	Verti-Mix 4501 Triple 38,0 / 41,5 / 45,0 [m³]
<b>Wymiary</b>		
Długość [m]	9,43	9,94
Szerokość z przenośnikiem taśmy poprzecznej [m]	2,28	2,42
Szerokość z wysypem jednostronnym [m]	2,38	2,52
Szerokość z wysypem obustronnym [m]	2,48	2,62
Rozstaw kół [m]	2,17	2,36
Wysokość nadstawek [m]	- / 0,18 / 0,36	- / 0,18 / 0,36
Długość z przenośnikiem taśmy poprzecznej przód [m]	10,15	10,66
Wysokość wysypu [m]	1,10	1,05
Odstęp środek oko dyszla – środek osi [m]	5,86	6,00
Odstęp środek oko dyszla – środek osi z przenośnikiem taśmy poprzecznej przód [m]	6,59	6,72
<b>Masa własna</b>		
Z obustronnym wysypem [kg]	10.874 / 10.987 / 11.100	13.258 / 13.379 / 13.500
Z przenośnikiem taśmy poprzecznej [kg]	11.174 / 11.287 / 11.400	13.558 / 13.679 / 13.800
<b>Dopuszczalna masa całkowita</b>		
Dopuszczalne obciążenie podporowe [kg]	2.000	2.000
Obciążenie osi [kg]	9.000	8.000
Techniczna dopuszczalna masa całkowita 15 km/h oś tandemowa [kg]	26.000	-
Techniczna dopuszczalna masa całkowita 15 km/h oś tridem [kg]	38.000	38.000
Dopuszczalna masa całkowita 25 km/h (StVZO) oś tandemowa [kg]	20.000	-
Dopuszczalna masa całkowita 25 km/h (StVZO) oś tridem [kg]	26.000	26.000
<b>Zapotrzebowanie na moc PS</b>		
Z przekładnią znamionową 12,8/23 U/min	-	170 / 180 / 190
Z przekładnią znamionową 14,4/26 U/min	140 / 150 / 160	-
Z przekładnią znamionową 16,7/30 U/min	160 / 170 / 180	-
<b>Zapotrzebowanie na moc kW</b>		
Z przekładnią znamionową 12,8/23 U/min	-	125 / 132 / 139
Z przekładnią znamionową 14,4/26 U/min	103 / 110 / 117	-
Z przekładnią znamionową 16,7/30 U/min	117 / 125 / 132	-
<b>Oś</b>		
Rozstaw kół [mm]	1.730	1.800
Rozstaw osi [m]	1.360	1.360
<b>Zbiornik</b>		
Grubość ścian zbiornika [mm]	8	8
Płyta podłogowa [mm]	20	20
Długość zbiornika wymiar wewnętrzny w tym pierścien przeciw wysypu [m]	7,48	8,09
<b>Wysokość maszyny uzależniona od ogumienia przy osi tandemowej</b>		
435/50 R 19,5, ślad 1930 mm [m]	2,90 / 3,08 / 3,26	-
235/75 R 17,5 ogumienie bliźniacze [m]	2,80 / 2,98 / 3,16	-
455/45 R 22,5 [m]	2,94 / 3,12 / 3,30	-
<b>Wysokość maszyny uzależniona od ogumienia przy osi tridem</b>		
235/75 R 17,5 ogumienie bliźniacze, ślad 1720 mm [m]	2,80 / 2,98 / 3,16	3,13 / 3,31 / 3,49
435/50 R 19,5 [m]	2,90 / 3,08 / 3,26	3,23 / 3,41 / 3,59
455/45 R 22,5, ślad 1720 mm [m]	2,94 / 3,12 / 3,30	3,27 / 3,45 / 3,63

## Czysty załadunek

### Wybierak silosowy szuflowy GS 1500 –2300

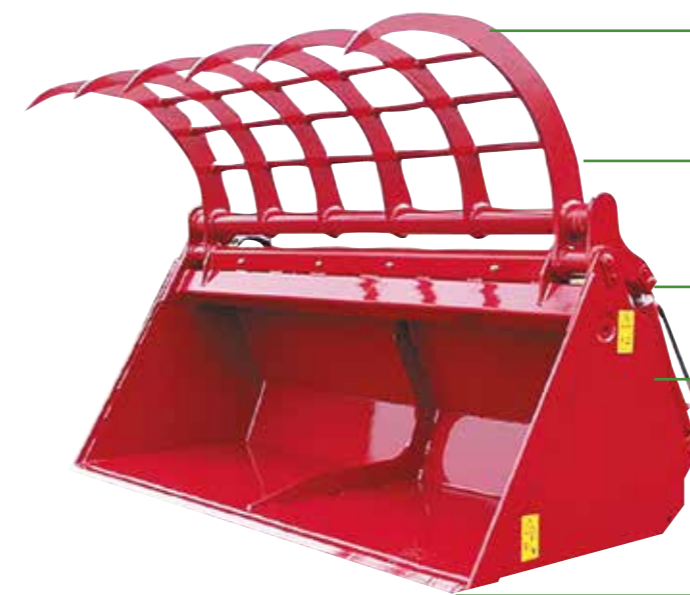

- Łatwe pobieranie**  
przez trójstronnie zastrzone zęby, również przy zbitej kiszonce
- Dobrze przemyślane rozmieszczenie zębów**  
Brak wystających zębów po otwarciu tzw. „szczypcy”
- Stabilny podwójny materiał do przechowywania**  
chwytającego grzebienia
- Maksymalna stabilność**  
dzięki solidnemu profilowi
- Długa żywotność**  
przez szynę zgarniającą Hardox zapewniającą minimalne zużycie

#### Prosty i efektywny

Wydajnym i niedrogim urządzeniem do szybkiego i czystego pobierania kiszonce z silosu jest wybierak silosowy szuflowy. Firma Strautmann oferuje w tym zakresie rozwiązania dopasowane do każdego gospodarstwa. Wybierak silosowy szuflowy występuje w 4 różnych wielkościach. Te maszyny są doskonałym rozwiązaniem dla dokładnego dozowania komponentów, ponieważ przy ich pomocy można pobierać również mniejsze ilości.



Dane techniczne	GS 1500	GS 1750	GS 2000	GS 2300
Wysokość [m]	1,01	1,01	1,01	1,01
Szerokość zamkniętej maszyny [m]	1,52	1,77	2,02	2,32
Głębokość [m]	1,15	1,15	1,15	1,15
Pojemność [m³]	0,85	0,96	1,10	1,27
Masa własna [kg]	435	474	530	600
Szerokość otwarcia [m]	1,25	1,25	1,25	1,25
Liczba zębów [szt]	4	5	6	7
Zapotrzebowanie na moc [kW/PS]	45/60	52/70	60/80	66/90

# Wiele rozwiązań dla Twojego gospodarstwa w jednym miejscu

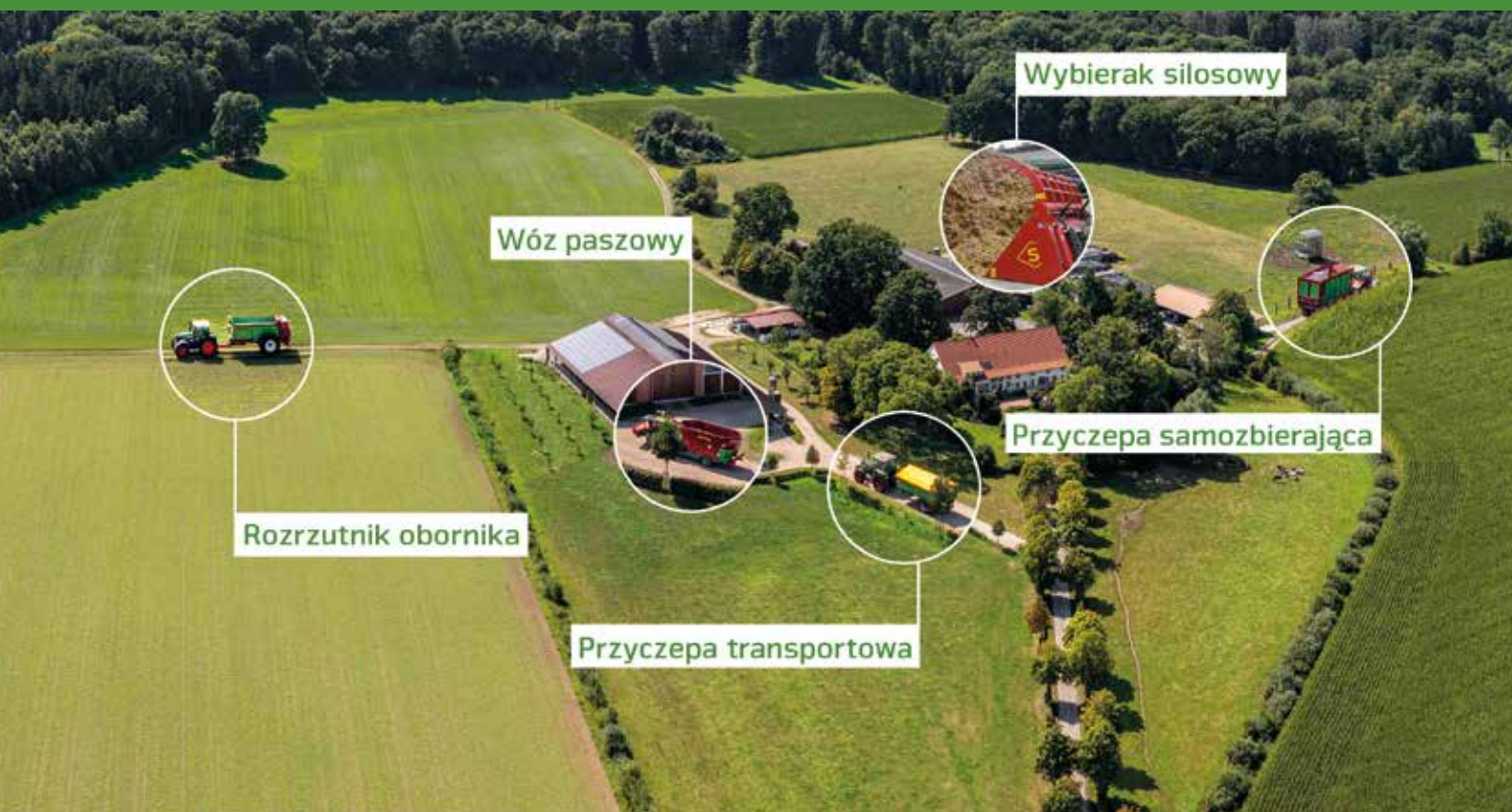

[www.straumann.com](http://www.straumann.com)

B. Straumann & Söhne GmbH u. Co. KG



Bielefelder Straße 53  
D-49196 Bad Laer  
Tel.: +49(0)5424/802-0  
[info@straumann.com](mailto:info@straumann.com)  
[www.straumann.com](http://www.straumann.com)