



straumann



Takarmánykeverő

**Verti-Mix
Double K**



Verti-Mix Double K

Keskeny & könnyed kétcsigás keverő

Különböző kialakítás

- oldal schieber
→ Kétoldali takarmánykiadás
→ Rendelhető szalag-meghosszabbítás
- Kihordószalag
- PVC-szalag rácsos hengerrel a hosszabb élettartalomért
- Hátral középben
→ pl. Az elkészült előkevert takarmányhoz

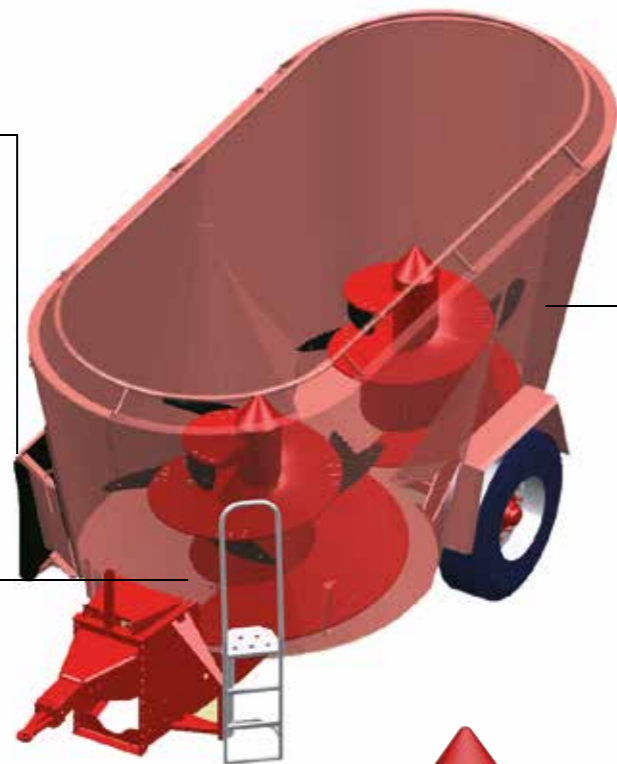

Egyedi tarályforma

- Kúpos hátsó rész a kevesebb keverésért
- A kerekek elhelyezése lehetővé teszi az alacsony kialakítást és a megfelelő szélességet
- Nagy abroncsok biztosítják a kiváló menetstabilitást

Homogén Keverék a Vario-Keverőcsigákkal

A Vario-Keverőcsiga – Változtatható és erős, így minden célra használható

A Vario-keverőcsiga szabadalmaztatott állítható kései optimálisan alkalmazkodnak minden működési feltételhez. A robosztus és kis karbantartási igényű hajtómű hosszú élettartamot biztosít még nehezebb körülmények között is. A Vario-keverőcsigához rendelhető mágneses fémkiválasztó rendszer, mely közvetlenül a csigalavélre van felszerelve, így optimális kapcsolatban van a takarmánnyal. A hatékony fémkiválasztás aktívan hozzájárul a tehének egészségéért.

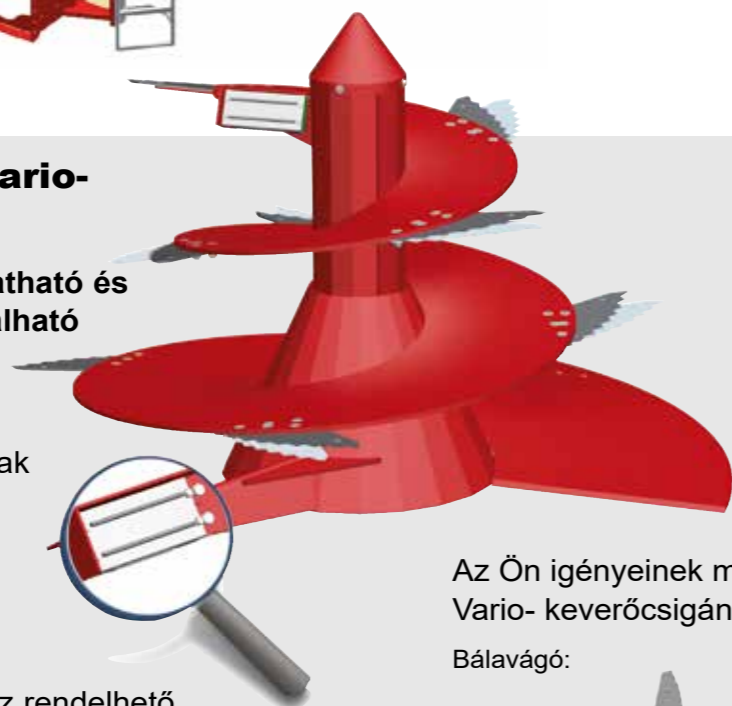

Az Ön igényeinek megfelelően beállítható kés változatok Vario- keverőcsigánál:

Bálavágó:



Szalma kések (rövid / hosszú):

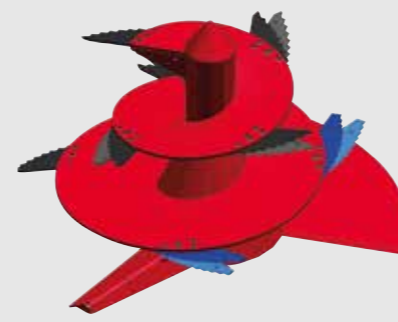

Gyümölcs kés:



Mérés & Működtetés



- PTM HL 50**
- Programozható mérőeszköz
 - 50 recept
 - 30 alkotórész



- PTM Super Grafik USB**
- Programozható mérőeszköz
 - Adatátvitellel
 - 150 Recept
 - 30 összetevő
 - Kezelése a mellékelt Software-rel



- Rádiós távirányító PTM AV 50**
- Összhangban a PTM HL 50
 - Akár 30 m-es hatótávolság



Közvetlen kapcsolat Traktorral amennyiben minden funkció a traktor kettős működésű vezérlőberendezéséről.



Bowdenes vezérlés A kettős működésű szelep a traktoron vagy egy vezérlőberendezést szabadon visszatérő ág szükséges.



Elektromos vezérlés A kettős működésű szelep a traktoron vagy egy vezérlőberendezést szabadon visszatérő ág szükséges.



Takarmánykeverő Verti-Mix 1300 - 2100 Double K

Műszaki adatok

Típus		VM 1300 Double K	VM 1500 Double K	VM 1800 Double K	VM 2100 Double K
méret					
Hossz hátul lévő szállítószalaggal	m	5,97	5,97	6,41	6,41
Hossza szállítószalag nélkül	m	5,80	5,87	6,28	6,36
Szélesség hátul lévő szállítószalaggal	m	2,16	2,16	2,42	2,42
Szélesség egyoldalú kidobónyílás elől jobb.	m	2,26	2,26	2,52	2,52
Szélesség egyoldalú kidobónyílás elől bal.	m	2,28	2,28	2,54	2,54
Szé. kétoldalú kidobónyílás elől jobb és bal	m	2,38	2,38	2,64	2,64
Magasság kb	m	2,36	2,58	2,61	2,86
Használható keverési mennyiség *	m ³	13	15	18	21
Megengedett össztömeg	kg	11.800	11.800	12.000	12.000
Teljes súly	kg	4.860	5.330	6.150	6.610
Nyomtáv	m	1,85	1,85	2,06	2,06
Kerékszélesség	m	2,17	2,17	2,45	2,45
kidobómagasság	m	0,57	0,57	0,57	0,57
tartály falvastagság	mm	8	8	8	8
Padlólemez	mm	20	20	20	20
Gumi méretek		315/80 -22,5 re.		385/65 R 22,5 re.	

* Tényleges keverési mennyiség mi a csiga méretét kivonjuk az össz mennyiségből

Teljesítmény követelmény Verti-Mix 1300 - 2100 Double K

	U/min	kW/LE	kW/LE	kW/LE	kW/LE
nincs sebességváltó	20	46 / 63	50 / 68	-	-
nincs sebességváltó	24	57/78	71/97	81/110	88/120
kézi sebességváltóval	16 / 24	41 / 55	44 / 60	-	-
kézi sebességváltóval	13 / 24	-	-	50 / 67	54 / 74
nincs sebességváltó	29	75/102	81/110	91/124	100/36
kézi sebességváltóval	19 / 29	46 / 63	50 / 68	-	-
kézi sebességváltóval	16 / 29	-	-	56 / 76	62 / 84



strautmann



Strautmann Gyáregység Bad Laer-ben

A B. Strautmann & Söhne GmbH u. Co. KG egy máig családi tulajdonban lévő mára már a 4. Generáció irányításával 85 éve folyamatosan kimagasló szakmai elismerésekkel működő vállalat. A Strautmann gépgyár második gyártási helyszíne Lwówek (Lengyelország). A Strautmann cégcsoport Lengyelországi modern gyára készíti az egyedi gépalkatrészeket és a pótkocsik alkatrészeit, valamint kiegészítő berendezéseket, rakodó kanalakat. A Strautmann Gépgyártó Hungaria Kft. Mátranovákön található és üzemegység-

gében mintegy 100 alkalmazott dolgozik. A magyarországi üzemegység a lakatosipari, lemezmegmunkáló tevékenységekre specializálódott és gyártja a hegesztett alkatrészeket, komponenseket.

Mivel széles körű tapasztalattal rendelkezünk a szarvasmarha-etetés, Takarmányozás, univerzális szóró-, és szállítástechnológia valamint a Adagolástechnika és a Biogázüzemek vonatkozásában, így ebben az ágazatban az Ön partnere a Strautmann.



Pol-Strautmann



B. Strautmann & Söhne GmbH u. Co. KG

Bielefelder Straße 53 · D-49196 Bad Laer · Tel.: +49(0)5424/802-0 · Fax: +49(0)5424/802-76 · info@strautmann.com · www.strautmann.com